



Cooperativa
de Electricidad
de Zárate

CONEXIÓN MEDIDORES SOBRE UN PILAR

CAJA PARA MEDIDOR MONOFÁSICO

ALTO: 290mm
ANCHO: 180mm
PROFUNDIDAD: 18mm

CAJA PARA MEDIDOR TRIFÁSICO

ALTO: 420mm
ANCHO: 280mm
PROFUNDIDAD: 200mm

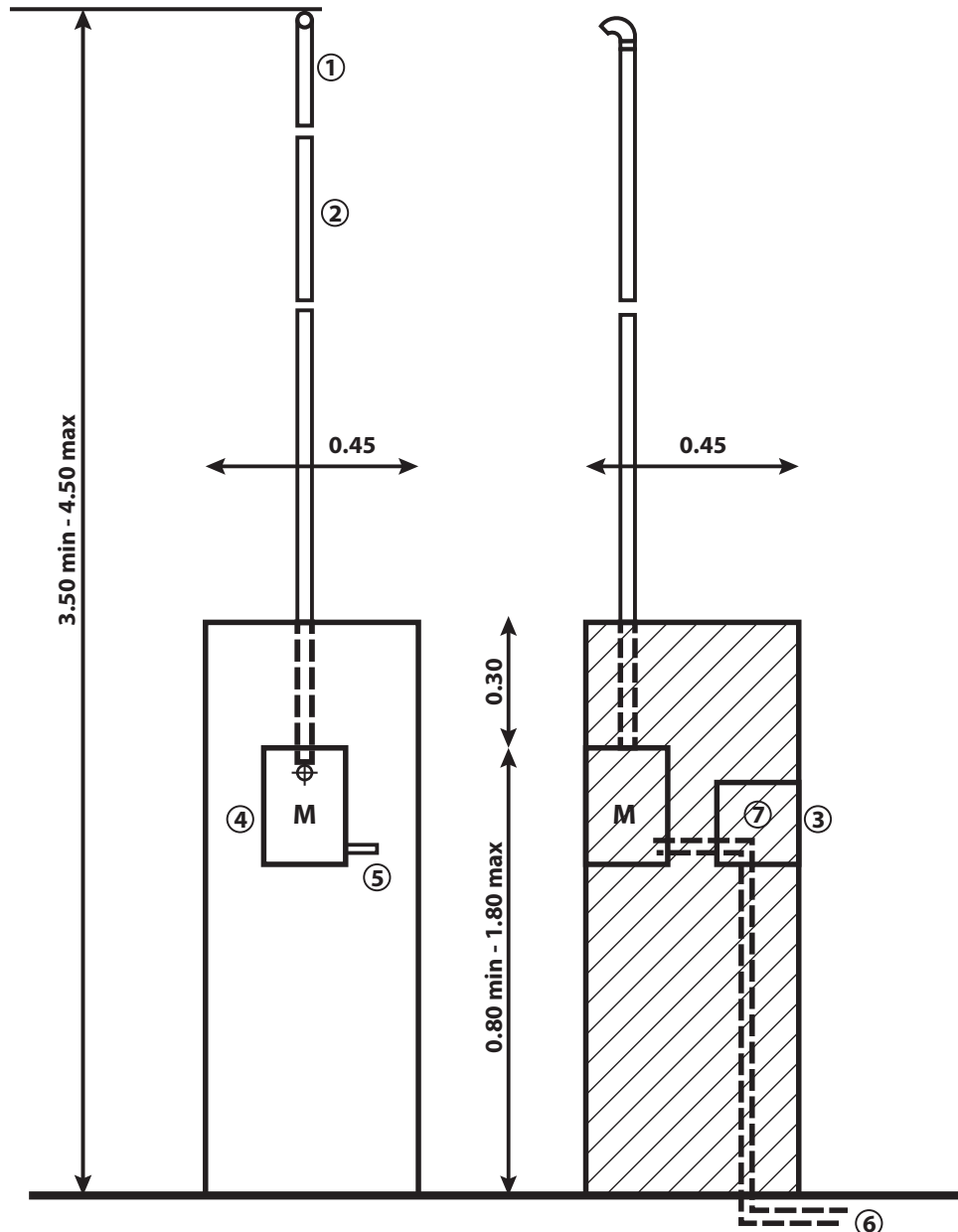

DESCRIPCIÓN:

1. Pipeta 180° en policarbonato para caño de 1 1/2
2. Caño de H° de G° de 1 1/2 (38mm) aislado (interior y exteriormente)
3. Caja tablero primario
4. Caja de medidor
5. Caño de PVC semipesado de 1" (25,4mm) de salida a caja tablero primario
6. Jabalina
7. Térmica y cables de carga